

AUTODIS
ITALIA

2G Padauto



STORIE & RICAMBI

SETTEMBRE 2024



LA SITUAZIONE
'ELETTRICO'
GLOBALE



KYB E LA NUOVA
GAMMA TIRANTERIA



È TORNATA
LA SERIE A

Pompe carburante

Premium Quality



SINCE 1945

Una gamma di qualità superiore, garantita dal controllo diretto dell'intero processo.



PROGETTAZIONE

Verifica delle specifiche del prodotto di primo impianto con validazione di:

- scheda e disegno tecnico;
- caratteristiche di funzionamento;
- campo di applicazione.



PRODUZIONE

Monitoraggio della produzione da parte dei nostri ingegneri, tramite:

- partnership con produttori OEM;
- definizione linee guida di produzione;
- accurata selezione di componenti e materiali.

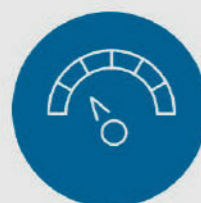

TESTING

Ciclo di controllo qualità:

- validazione del prodotto a fine linea;
- 8D report test;
- verifica schede di sicurezza;
- parametrizzazione a banco prova;
- prova dinamica su vettura.



ASSISTENZA POST-VENDITA

Due livelli di assistenza dedicata:

- Customer Care per supporto commerciale;
- Technical Department per supporto tecnico.

Progettazione
Gruppo Aspirazione Carburante

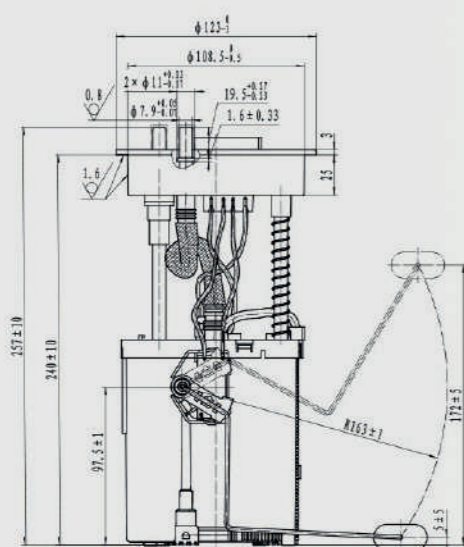

STORIE & RICAMBI SOMMARIO

SETTEMBRE 2024

6

EDITORIALE

COME STA ANDANDO
L'ELETTRICO?

8

NETWORK E OFFICINE

INCENTIVE
MADAGASCAR

10

NEWS

I PROSSIMI EVENTI
DELL'AUTOMOTIVE

11

CALCIO

LE PARTITE DI
SETTEMBRE

12

NETWORK E OFFICINE

GARANTIAMO

14

NETWORK E OFFICINE

LISTA OFFICINE
AD-GIADI E-R

15

NETWORK E OFFICINE

INTERVISTA ALL'OFFICINA
NUOVA OMER

16

NEWS

KYB E LA NUOVA
GAMMA TIRANTERIA

17

MARKETING

I PUNTI DI RICARICA
IN ITALIA



LE PROMO DI SETTEMBRE SONO ONLINE!

SCOPRILE
SUL NOSTRO
E-COMMERCE



STORIE & RICAMBI

EDITORIALE

AUTO ELETTRICA, TRA PROMESSE INFRANTE E SFIDE OCCUPAZIONALI

IL SETTORE AUTOMOTIVE STA ATTRAVERSANDO UNA FASE CRITICA, IN CUI LA BASSA CRESCITA DEL MERCATO DELLE AUTO ELETTRICHE E LA FRENATA DELLA DOMANDA STANNO METTENDO A RISCHIO MIGLIAIA DI POSTI DI LAVORO.

Il settore automotive sta attraversando una fase critica, in cui la bassa crescita del mercato delle auto elettriche e la frenata della domanda stanno mettendo a rischio migliaia di posti di lavoro. Entro il 2030, si stima che potrebbero esserci fino a 130mila esuberanti nel settore, tra licenziamenti, dimissioni incentivate e mancati rinnovi di contratti.

Le grandi case automobilistiche stanno già affrontando questa sfida attraverso programmi di uscite incentivate e periodi di cassa integrazione, cercando soluzioni per mantenere la competitività e salvaguardare i margini di profitto.

Il rischio di decisioni affrettate, come la riduzione della forza lavoro specializzata, potrebbe rivelarsi controproducente, soprattutto se il mercato delle auto elettriche dovesse riprendersi nei prossimi anni.

Le stime per il 2030, pur corrette al ribasso, prevedono un aumento delle immatricolazioni di veicoli elettrici fino al 30-40%.

Con una ripresa della domanda, la necessità di forza lavoro qualificata potrebbe tornare a crescere, rendendo le attuali riduzioni del personale un potenziale errore strategico.

Nonostante le difficoltà, ci sono anche aspetti positivi. Un rallentamento del mercato dei veicoli elettrici potrebbe prolungare la vita delle piattaforme di auto tradizionali, permettendo alle case automobilistiche di massimizzare i flussi di cassa e mantenere la redditività. Questo scenario offre alle aziende la possibilità di adeguare i propri piani e strategie, allungando la vita del motore termico e migliorando la competitività.

Le **grandi case automobilistiche tedesche**, come Volkswagen, BMW e Mercedes-Benz, stanno affrontando questa sfida con approcci differenti. Volkswagen ha avviato un programma di risparmi senza precedenti, con l'obiettivo di ridurre i costi del personale amministrativo del 20% entro il 2026. BMW, invece, ha continuato a investire nella sua forza lavoro, espandendola con nuovi impianti in Ungheria, Messico e Germania. Mercedes-Benz, dopo una

ristrutturazione nel 2019, ha garantito l'occupazione fino al 2029.

Anche **negli Stati Uniti**, le grandi case automobilistiche stanno affrontando difficoltà simili. Ford ha annunciato tagli per circa 3.800 dipendenti in Europa, mentre General Motors ha ridotto il personale di circa 1.000 unità. Tesla, la principale casa produttrice di veicoli elettrici, ha dovuto affrontare una serie di licenziamenti significativi a causa della forte concorrenza cinese e della caduta dei profitti.

In Italia, l'impatto della transizione all'elettrico potrebbe portare a una perdita di valore di 7 miliardi di euro entro il 2030, con un rischio di 40mila posti di lavoro in esubero. Il Paese si trova nel mezzo di un cambiamento strutturale, in cui la tradizionale idea fordista dell'automobile sta evolvendo verso un futuro incerto.

INCENTIVE MADAGASCAR

PROMO

AUTODIS
ITALIA



ANDILANA BEACH RESORT

Dopo la bellissima esperienza sulla Costa Smeralda durante la settimana del Festival di Sanremo, Autodis Italia, insieme ai suoi partner, è pronta a partire per un viaggio unico e incredibile che riserviamo a tutti i nostri migliori clienti.



WORLD
LUXURY
HOTEL
AWARDS
WINNER

from 2015 to 2023

24 settembre 2024 02 ottobre 2024

Insieme sogghiorneremo a Bravo Andilana Beach Resort, struttura ricettiva dalla gestione italiana immersa in uno degli ultimi paradisi terrestri a Nosy Be. Lemuri, camaleonti, tartarughe giganti e meravigliose spiagge ti lasceranno senza parole sin dal primo giorno.

Le camere disporranno di:

Servizi privati rinnovati con ampia doccia
Asciugacapelli
Aria condizionata
Telefono
TV satellitare
Cassetta di sicurezza
Minifrigo
Bollitore
Terrazzo o patio

DA NON PERDERE

Food All Inclusive

Inclusa nel viaggio è la formula All Inclusive, con pasti a buffet e bevande incluse presso il ristorante Ravinala o il ristorante Pily Pily.

Spiagge

Due splendide spiagge private di sabbia bianca e fine per un totale di circa 650 m di arenile a uso esclusivo dei clienti. Una per gli amanti dello sport, l'altra per chi ama il relax.

Flora e fauna

All'interno dei 150.000 mq di giardino tropicale è presente un parco zoologico, nel quale ogni settimana viene organizzata una passeggiata naturalistica.

PROGRAMMA VOLI

Da Milano Malpensa a Nosy Be | 24 settembre 2024
Da Nosy Be a Milano Malpensa | 02 ottobre 2024

PROMO



I PROSSIMI EVENTO DEL SETTORE AUTOMOTIVE

NEWS

AUTOMECHANIKA > 10-14 SETTEMBRE 2024

Automechanika Frankfurt 2024 è pronta a tornare con un ricco programma all'insegna dell'innovazione.

Dal 10 al 14 settembre, l'evento ospiterà l'Automechanika Academy, con conferenze, workshop e seminari dedicati ai professionisti dell'aftermarket automobilistico.

Un'occasione unica per aggiornarsi sulle ultime tendenze e tecnologie

del settore, interagire con esperti e scoprire soluzioni all'avanguardia.

Non mancare all'appuntamento più importante per l'industria automobilistica globale!

SCOPRI DI PIÙ QUI



AUTOMOTIVE CAMPUS > 14 e 15 OTTOBRE 2024

Automotive Campus! L'evento di riferimento per l'Aftermarket si svolgerà il 14 e 15 ottobre 2024 presso l'UNAHOTELS Expo Fiera Milano (Pero, MI).

Due giorni ricchi di expo, conferenze e workshop attendono i partecipanti.

Preparati a un'esperienza straordinaria, con la presenza di case auto, flotte, assicurazioni, distributori, ricambisti e molti altri protagonisti del settore. Sarà l'occasione ideale per discutere le tematiche più attuali e future dell'industria automobilistica, creare connessioni preziose e vivere due

giornate indimenticabili, arricchite da una cena di gala e ospiti speciali.

Non perdere l'opportunità di esplorare soluzioni innovative e ottenere prospettive all'avanguardia in un mercato in continua evoluzione.

SCOPRI DI PIÙ QUI



LE PARTITE DI SETTEMBRE

Contatta il tuo agente per partecipare agli incontri!

BOLOGNA FC STADIO RENATO DALL'ARA

CALCIO



CHAMPIONS LEAGUE
18 SETTEMBRE



BOLOGNA - SHAKHTAR



6^A GIORNATA
29 SETTEMBRE



BOLOGNA - ATALANTA

INTER STADIO SAN SIRO



5^A GIORNATA
22 SETTEMBRE



INTER - MILAN

GARANTIAMO... UNA GARANZIA!

Scopri i vantaggi
del progetto



Garantiamo offre una serie di vantaggi esclusivi per automobilisti e officine.

Con una garanzia di 2 anni su ricambi e manodopera, 4 soccorsi stradali gratuiti, copertura delle spese di ripristino e la protezione contro errori professionali, entrambe le parti possono beneficiare di un servizio affidabile e di alta qualità.

Garantiamo assicura tranquillità e sicurezza su tutto il territorio italiano.



AUTODIS
ITALIA
adauto







4D
For Dealer



I vantaggi per l'automobilista

-  2 anni di garanzia su ricambio e manodopera
-  4 soccorsi stradali gratuiti inclusi nei due anni

I vantaggi per l'officina

-  2 anni di garanzia su tutto il territorio italiano
-  Copertura di tutte le spese di ripristino della conformità, per riparazione o sostituzione
-  Bonifico immediato a seguito della fattura relativa alla nuova riparazione
-  Copertura in caso di errore professionale sulla lavorazione

Il ticket GARANTIAMO è attivato dal tuo ricambista di fiducia!



G SERVICE	AUTOFREN SNC	MODENA	MO
AD SERVICE	AUTOMOTOR DI DONDI S.R.L.	CREVALCORE	BO
AD SERVICE	BEVONI	RAVENNA	RA
AD SERVICE	RIPAUTO	GAMBELLARA	RA
AD SERVICE	GAS PROJECT	COMACCHIO	FE
AD SERVICE	NUOVA PIOVAN	RAVENNA	RA
AD SERVICE	ALESSANDRINI	S. PIETRO IN VINCOLI	RA
G SERVICE	MOTOR POINT DI GIORGIO COPPO	CESENA	FC
AD SERVICE	NUOVA OMER	FORLÌ	FC
G SERVICE	MP CAR SERVICE SRL	CESENA	FC
AD SERVICE	OFFICINA MEDRI SRL	CESENA	FC
G SERVICE	OFFICINA TROIANI SNC	CERASOLO	RN
G SERVICE	OMAG	GAMBETTOLA	FC
G SERVICE	PIERI GERARDO OFFICINA MECC.	RONCOFREDDO	FC
G SERVICE	AUTOFFICINA LABOR DI CORAZZARI MARINO	STIENTA	RO
G SERVICE	FAGGIOLI FABRIZIO AUTOFFICINA	OSTELLATO	FE
AD SERVICE	DAVINO	FERRARA	FE
AD SERVICE	MILANI	FERRARA	FE
AD SERVICE	AUTO DANIELI	FERRARA	FE
G SERVICE	AUTOFFICINA FORTUNA DI MARIOTTI DANILO	PONTICELLA	BO
G SERVICE	DECA SNC DI LECCESE PAOLO & C.	PIANORO	BO
G SERVICE	AUTOSERVICE DI VAITI LUIGI	VIADANA	MN
AD SERVICE	AUTOCARROZZERIA MIRAFIORI	TORRICELLA DEL PIZZO	CR
G SERVICE	CENTER CARS SRL	COLORNO	PR
G SERVICE	OFFICINA MECCATRONICA DI CIPRIANI MICHELE	VIADANA	MN
G SERVICE	FAROLFI C. SNC DI FAROLFI NINO E LORIS	CASTEL BOLOGNESE	RA
G SERVICE	CASACCI ENZO SRL	IMOLA	BO
AD SERVICE	OFFICINA GR	SASSO MORELLI	BO
G SERVICE	AUTO QUATTRO DI QUATTROCCHI A.	CORREGGIO	RE
G SERVICE	AUTOFFICINA OLIVA	CORREGGIO	RE
G SERVICE	AUTOFFICINA STIL CAR DI SPECULATORE VINCENZO E C.	CARPI	MO
G SERVICE	AUTOFFICINA ZANOLI SNC	LIMIDI DI SOLIERA	MO
AD SERVICE	OFFICINA ASCARI	CARPI	MO
G SERVICE	PUNTO HI.FI CAR DI INCERTI STEFANO	CORREGGIO	RE
G SERVICE	CAPEDRI STEFANO	TOANO	RE
G SERVICE	DOMENICHINI FRANCO	CASINA	RE
G SERVICE	D.R. DI DOMI	BOLOGNA	BO
AD SERVICE	DALMAS	RAVENNA	RA
AD SERVICE	ASTRA	VOLTANA	RA
AD SERVICE	CANGINI	RAVENNA	RA
AD SERVICE	EURO 2000	CERVIA	RA
G SERVICE	CORA	MARZABOTTO	BO
G SERVICE	AUTOFFICINA MELONCELLI	FUNO DI ARGELATO	BO
G SERVICE	OFFICINA AUTOGAS	SAN GIORGIO DI PIANO	BO
G SERVICE	DIAGNOSTICAR	REGGIO EMILIA	RE
AD SERVICE	GR SERVICE	CAVRIAGO	RE
AD SERVICE	D. O. SERVICE	REGGIO EMILIA	RE
AD SERVICE	NUOVA CARSERVICE	CAMPEGINE	RE
G SERVICE	OFFICINA G.M.V.	REGGIO EMILIA	RE
AD SERVICE	TRE STELLE	CASTELLARANO	RE
G SERVICE	DELLA PASQUA MATTEO	RONCOFREDDO	FC
G SERVICE	F.LLI DELVECCHIO & C. SAS	CESENATICO	FC
AD SERVICE	MANZA SRL	SERRAVALLE	FE
AD SERVICE	TONTINI	SAN MARINO	RSM
G SERVICE	OFFICINA ADRIATICA SNC DI LEPRI G. E FIGLI & C.	RICCIONE	RN
G SERVICE	OFFICINA AUTO G.M. SNC DI GESSI E MARCHI	SAVIGNANO SUL RUB.	FC
G SERVICE	S.G. AUTO	VILLA VERUCCHIO	RN
G SERVICE	TECNODIESEL SNC DI TRESTA & PELLONI	ZOLA PREDOSA	BO
AD SERVICE	VOLMI	CARPI	MO
AD SERVICE	MOTOR ONE	ALTEDO	BO
AD SERVICE	AUTOMULTISERVICE FIORE	MODENA	MO
AD SERVICE	AUTOSERVICE HM	VIGNOLA	MO
AD SERVICE	M. GARAGE	BOLOGNA	BO
G SERVICE	DACAR SNC DI CURIA A. E DATTOLI D.	ZOLA PREDOSA	BO
AD SERVICE	ALFA-D.	BOMPORTO	MO
AD SERVICE	P.A.	CASTEL MAGGIORE	BO
AD SERVICE	O.M.R.I.	POMPOSA	FE
AD SERVICE	FERRONI CAR	SAN GIUSEPPE	FE
AD SERVICE	GUIDI EMANUEL	SAN GIUSEPPE	FE



Intervista all'Officina Nuova OMER



Nel 2017, tre esperti del settore della riparazione automobilistica hanno deciso di unire le loro competenze e esperienze per dar vita alla Nuova OMER, un progetto ambizioso pensato per offrire servizi completi agli automobilisti di Forlì e oltre. Cristian Bravaccini, Luigi Rossi e Maurizio Giottoli sono i fondatori di questa realtà che si distingue per la sua professionalità e impegno verso l'eccellenza.

Marco Andreassi: ciao Cristian, la prima domanda la faccio a te. Qual'è l'importanza della formazione continua nel settore della riparazione automobilistica e come la Nuova OMER si impegna in questo ambito?

Cristian Bravaccini: ciao Marco, la formazione continua è fondamentale nel nostro settore, poiché le tecnologie e le metodologie di riparazione evolvono rapidamente. La Nuova OMER considera la formazione un pilastro essenziale per garantire la qualità del nostro lavoro. Questo non solo ci consente di offrire servizi all'avanguardia, ma anche di mantenere un alto livello di soddisfazione dei nostri clienti.

Marco Andreassi: grazie Cristian. Veniamo a te, Luigi. Come scegliete e gestite le attrezzature per la vostra officina e quali sono i criteri principali che seguite?

Luigi Rossi: la scelta e la gestione delle attrezzature sono cruciali per garantire un servizio efficiente e di alta qualità. Per noi, è fondamentale investire in strumenti moderni e di alta precisione che possano affrontare le sfide tecnologiche delle auto di oggi. I nostri criteri principali includono la qualità, l'affidabilità e l'adeguatezza alle esigenze specifiche del nostro lavoro.

Marco Andreassi: grazie Luigi. Per chiudere, una domanda a Maurizio: quali sono le sfide principali nella gestione dell'attività e come le affrontate per garantire il successo della Nuova OMER?

Maurizio Giottoli: la gestione di un'attività di riparazione automobilistica presenta diverse sfide, tra cui la gestione delle risorse, l'organizzazione del lavoro e la soddisfazione del cliente.

Per affrontare queste sfide, adottiamo un approccio strategico e orientato ai risultati. La nostra attenzione al cliente è al centro di tutto ciò che facciamo, e lavoriamo costantemente per superare le loro aspettative, garantendo così un servizio eccellente e una reputazione solida.

KYB ESPANDE LA SUA OFFERTA CON UNA NUOVA GAMMA DI TIRANTERIA

KYB, uno dei principali produttori mondiali di ammortizzatori OE, ha ampliato la propria offerta di componenti per sospensioni introducendo una nuova gamma di tiranteria.



Sospensioni e sterzo, un unico fornitore per le officine

Il Direttore Esecutivo, Juan Carlos Diez, sottolinea come questa evoluzione permetta alle officine di rivolgersi a un unico fornitore per tutte le necessità legate alle sospensioni e allo sterzo, garantendo efficienza e qualità.

La nuova gamma, i test effettuati sono un successo

La nuova gamma è già stata testata con successo in ambienti estremi e strade dissestate, con oltre un milione di pezzi venduti a livello globale. Questo lancio rafforza ulteriormente la presenza di KYB nel mercato europeo, offrendo ai distributori un servizio eccellente in termini di logistica e supporto alle vendite.

CRESCITA DEI PUNTI DI RICARICA IN ITALIA: OLTRE 57MILA INSTALLAZIONI A GIUGNO 2024

In Italia, la diffusione delle infrastrutture per la ricarica delle auto elettriche sta accelerando rapidamente. Secondo Motus-E, al 30 giugno 2024, il Paese conta circa 57.000 punti di ricarica attivi, con un **incremento di 11.782 unità rispetto all'anno precedente**.

Di questi, il **45% sono punti di ricarica ultra-fast**, evidenziando l'impegno verso una mobilità sostenibile. Entro il 2025, il **PNRR prevede l'installazione di oltre 41.000 punti** ad alta potenza, rafforzando ulteriormente la rete di ricarica nazionale.

Fabio Pressi, presidente di Motus-E, ha sottolineato l'importanza di una **stretta collaborazione tra pubblico e privato** per costruire un'infrastruttura di ricarica efficiente, **capace di posizionare l'Italia come leader europeo nella mobilità elettrica**.

L'obiettivo del governo è accelerare la diffusione di veicoli a zero emissioni, sfruttando la velocità di realizzazione delle infrastrutture come leva strategica.

AUTODIS
ITALIA
2gpadauto



STORIE & RICAMBI
SETTEMBRE

Plejadi International

**LE PROMO DI
SETTEMBRE
SONO ONLINE!**

SCOPRILE
SUL
NOSTRO
E-COMMERCE



IN QUESTO NUMERO

L'ANDAMENTO
DELL'ELETTRICO GLOBALE

I PROSSIMI EVENTI
AUTOMOTIVE

INTERVISTA ALL'OFFICINA
NUOVA OMER

 www.2gpadauto.it

 marketing@2gpadauto.it

 Bologna, Italy

 @2GPADAUTO

 @2gpadauto_autodisitalia

 2GPADAUTO - Autodis Italia

 +39 375 555 6490